

Very

HAWORTH®



comforto

Hello,

We are pleased you have chosen Very. In order to achieve the optimum ergonomic support, Very has to be adjusted to your individual needs. We hope you will enjoy and relax with Very!

UK

Guten Tag!

Wir freuen uns, dass Sie sich für Very entschieden haben. Um die optimale, ergonomische Unterstützung zu erreichen, muss Very auf Ihre individuellen Bedürfnisse eingestellt werden. Viel Spaß und Entspannung mit Very!

DE

Bonjour !

Merci d'avoir choisi Very. Pour parvenir à un confort ergonomique optimal, vous devez adapter les différents réglages du Very en fonction de vos caractéristiques physiques personnelles. Nous vous souhaitons d'agréables journées de détente en compagnie du Very !

FR

Goedendag!

Wij verheugen ons dat uw keuze op Very is gevallen. Om een optimale ergonomische ondersteuning te bereiken, moet Very op uw individuele wensen ingesteld worden. Wij wensen u veel plezier en ontspanning met Very!

NL

Buongiorno!

Complimenti per aver scelto Very. Per consentirvi di ottenere un supporto ergonomico ottimale, è necessario regolare Very secondo le vostre specifiche esigenze. Vi auguriamo un buon lavoro e un buon relax con Very!

IT

Olá!

Estamos muito satisfeitos que se tenha decidido pela Very. Para obter o melhor suporte ergonómico, a Very deve ser ajustada às suas necessidades individuais. Desejamos-lhe um bom trabalho e descanso com a Very!

PT

¡Hola!

Estamos encantados de que haya elegido la silla Very. Para alcanzar el grado óptimo de confort ergonómico, debe regular Very según sus necesidades particulares. ¡Deseamos que Very le resulte agradable y cómoda!

ES

Здравствуйте!

Мы рады, что Вы остановили свой выбор на кресле Very. Для достижения оптимального комфорта, эргономичное кресло Very необходимо настроить в соответствии с Вашими индивидуальными физиологическими особенностями. Желаем Вам приятного времяпрепровождения в кресле Very!

RU

Üdvözljük!

Örülünk, hogy Ön a Very széket választotta. Az optimális ergonómikus hatás elérése érdekében a Very széket az Ön egyéni igényeinek megfelelően kell beállítani. Reméljük, hogy elégedett lesz a Very székkel!

HU

Dobrý den !

Těší nás, že jste se rozhodli pro židli Very. Aby se dosáhlo optimální ergonomické podpory, musí být židle Very nastavená na vaše individuální požadavky. Hodně zábavy a relaxace se židli Very!

CZ

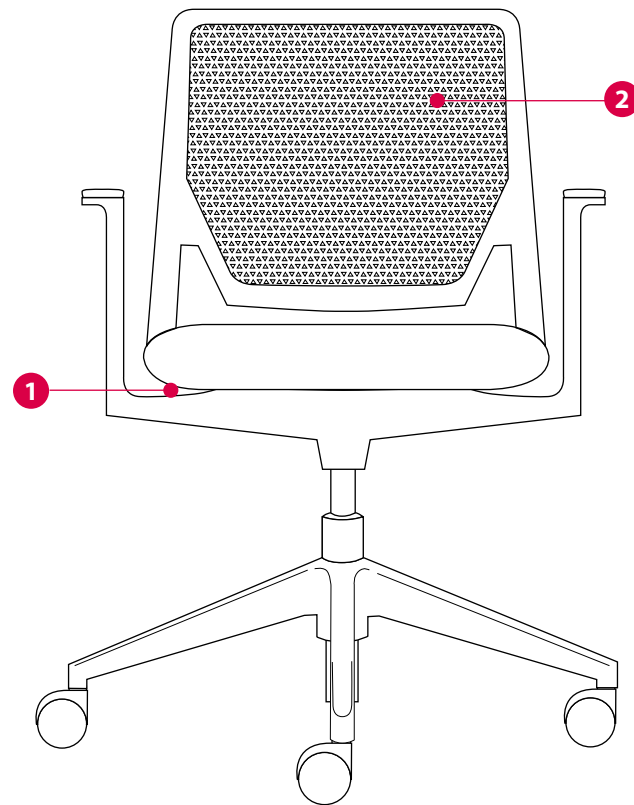

Seat height adjustment:

The pneumatic, infinitely variable height setting can be adjusted via an easily accessible lever.

UK**Sitzhöhen-Einstellung:**

Die pneumatische, stufenlose Höheneinstellung wird durch einen leicht zugängigen Hebel einstellbar.

DE**Réglage de la hauteur d'assise :**

La hauteur se règle en continu à partir d'un levier facilement accessible.

FR**Zithoogteverstelling:**

De pneumatische, traploze hoogteverstelling wordt mogelijk gemaakt door een gemakkelijk bereikbare hendel.

NL**Regolazione in altezza del sedile:**

L'altezza può essere regolata da una leva facilmente accessibile.

IT**Ajuste da altura do assento:**

Mediante una palanca fácilmente accesible la altura se puede ajustar de forma neumática y continua.

PT**Regulación de altura del asiento:**

O ajuste pneumático e contínuo da altura do assento é possível através de uma alavanca facilmente acessível.

ES**Регулировка высоты сиденья:**

Рычаг обеспечивает оптимальную регулировку высоты сиденья.

RU**Ülésmagasság beállítása:**

A pneumatikus, magasságban fokozatmentesen működő mechanika egy könnyen hozzáférhető karral állítható.

HU**Výška sedáku:**

Pneumatické, plynulé nastavení výšky se snadno ovládá páčkou.

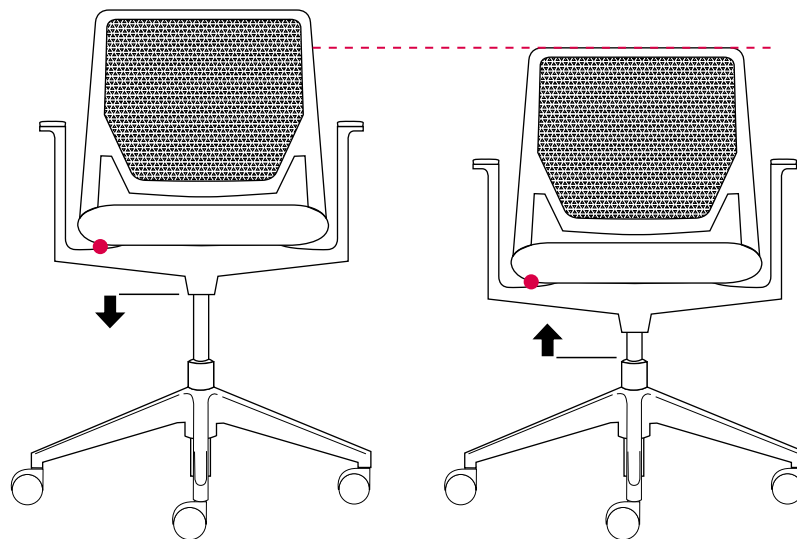
CZ**1**

Intuitive reclining:

Very conference and seminar chair models offer an intelligent, weight-dependent mechanism that permits dynamic reclining for the user. A manual weight setting is no longer necessary.

UK

Intuitives Zurücklehnen:

Very Konferenz- und Seminarstuhlmodelle bieten einen intelligenten, gewichtsabhängigen Mechanismus, der dem Benutzer ein dynamisches Zurücklehnen erlaubt. Eine manuelle Gewichtseinstellung entfällt.

DE

Une détente intuitive:

Les modèles Very pour conférences et séminaires sont munis d'un mécanisme intelligent qui s'adapte au poids de l'utilisateur lorsque celui-ci se renverse en arrière. Un réglage manuel du poids n'est donc pas nécessaire.

FR

Intuitief achteroverleunen:

Very conferentie- en seminarstoelen bieden een intelligent, gewichtafhankelijk mechanisme, waardoor de gebruiker dynamisch kan achteroverleunen. Een manuele gewichtinstelling vervalt.

NL

Reclinazione intuitiva:

Le sedute Very conferenza e seminario sono dotate di un meccanismo basato sul peso che fornisce automaticamente sostegno e supporto per un'inclinazione confortevole. La tensione dello schienale dunque non deve essere regolata manualmente.

IT

Reclinar intuitivo:

Os modelos de cadeiras de reunião e formação da Very estão equipados com um mecanismo inteligente e sensível ao peso, que permite ao utilizador um reclinar dinâmico, deixando de ser necessário um ajustamento manual do peso.

PT

Reclinación intuitiva:

Las sillas de reunión y formación Very disponen de un mecanismo inteligente que depende del peso y que permite al usuario inclinarse de forma dinámica. No es necesario ajustar la tensión de forma manual.

ES

Свободный наклон:

Кресла Very для конференц-залов и комнат для семинаров имеют настраиваемый в соответствии с весом человека механизм, который обеспечивает свободный наклон спинки. Больше нет необходимости в ручном регулировании.

RU

Dinamikus háttámla:

A Very konferencia és előadói szék modellek intelligens, súlyra változó hintamechanikájukkal lehetővé teszik a dinamikus hátradőlést a felhasználó számára.

HU

Intuitivní opírání dozadu:

Konferenční a seminární modely židle Very nabízejí inteligentní, na váze závislý mechanismus, který uživateli dovoluje dynamické opírání. Není zapotřebí manuálního nastavování váhy.

CZ

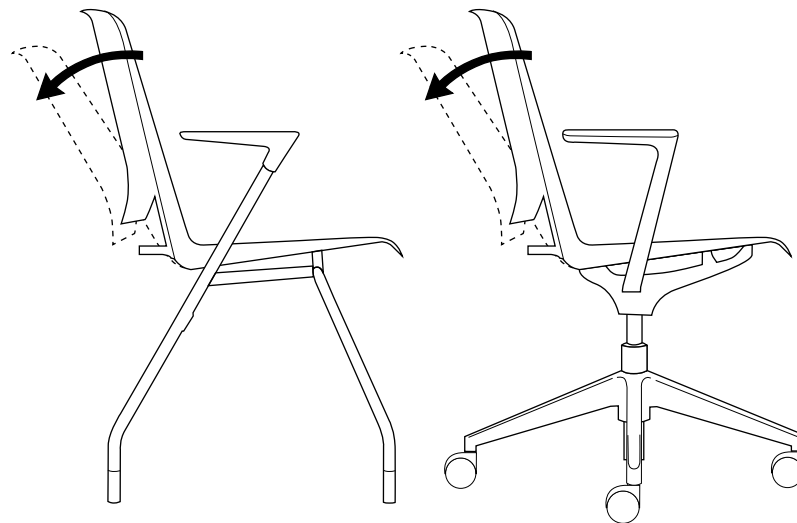

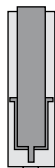
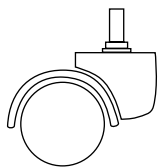

Castors:

All castors we use comply with the **DIN 12529** standard. Chairs are supplied with castors suited for carpets as standard. For use on hard surfaces, soft tread castors are recommended for safety reasons and must be specified at the time of ordering. Choose from castors or glides.

Gas lift:

The operational swivel chair Very is supplied with the conforto-lift. The gas lift is subject to normal wear and tear. Should it need to be replaced, please contact your Haworth dealer.

Attention: Do not attempt to replace the gas lift yourself! Leave it to the experts.

Rollen:

Die von uns verwendeten Rollen entsprechen der **DIN 12529**. Die serienmäßige Ausrüstung der Stühle besteht aus Rollen für weiche Fußböden. Falls Ihr Stuhl auf einem harten Boden eingesetzt wird, benötigen Sie weiche Rollen. Der Austausch ist aus Sicherheitsgründen notwendig. Dies sollte bereits bei der Bestellung berücksichtigt werden. Wahlweise Rollen oder Gleiter.

Gasfeder:

Very wird als Arbeitssessel mit dem conforto-Lift geliefert. Die Gasfeder ist ein Verschleißteil. Sollte sie einmal ausgetauscht werden müssen, so wenden Sie sich an Ihren zuständigen Fachhändler.

Achtung: Alle Arbeiten an der Gasfeder überlassen Sie bitte nur den ausgebildeten Fachleuten.

Roulettes :

Toutes les roulettes utilisées respectent la norme **DIN 12529**. Les sièges sont équipés de roulettes pour sols souples en standard. Pour les sols durs, nous conseillons des roulettes spéciales par mesure de sécurité, à spécifier lors de la commande. Au choix roulette ou patins.

Vérin à gaz :

Le siège de travail Very est équipé d'un vérin conforto. Ce vérin à gaz est évidemment sensible à l'usure. S'il doit être remplacé, merci de contacter votre revendeur habituel.

Attention : N'essayez pas de remplacer le vérin vous-même ! Laissez faire les experts.

Wielen:

De door ons gebruikte wielen voldoen aan **DIN 12529**. Standaard is de stoel voorzien van wielen voor een zachte vloer. Indien de stoel op een harde vloer zal worden gebruikt heeft u om veiligheidsredenen zachte wielen nodig. Gelieve dit bij de bestelling aan te geven. Selecteer Wielen of Glijders.

Gasveer:

Very wordt als bureaustoel met de conforto-lift geleverd. De gasveer is een slijtagedeel. Richt u zich voor de vervanging ervan tot uw vakhandelaar.

Opgelet: laat alle werkzaamheden aan de gasveer over aan daartoe geschoolde experts.

Ruote:

Tutte le ruote utilizzate sono conformi alla norma **DIN 12529**. Le sedie sono fornite con ruote standard adatte a pavimenti morbidi. Per utilizzo su superfici dure, per questioni di sicurezza, sono consigliate ruote morbide che devono essere specificate al momento dell'ordine. Possibilità di scelta tra ruote e scivolanti.

Meccanismo a gas:

La seduta operativa su ruote Very è dotata del meccanismo conforto-lift. La cartuccia a gas è tuttavia un componente soggetto ad usura. Se necessita di essere sostituita, vi preghiamo di contattare il vostro rivenditore di zona.

Attenzione: Non provate a sostituire da soli la cartuccia a gas! La sua sostituzione richiede l'intervento di tecnici specializzati.

UK

DE

FR

NL

IT

PT

Rodízios:

Todos os rodízios que nós usamos estão de acordo com os padrões da norma **DIN 12529**. As cadeiras são fornecidas com os rodízios adaptados, por defeito, a superfícies macias. Para uma utilização em superfícies duras recomendamos, são recomendados por razões de segurança os rodízios macios e devem ser especificados na altura da encomenda. Opcionalmente: rodízios ou deslizadores.

Amortecedor de gás:

A cadeira operativa Very é fornecida com um amortecedor-comforto. O amortecedor a gás está sujeito a um desgaste normal e às fugas de líquido do seu interior. Se necessitar de ser substituído, queira contactar um representante/agente oficial.

Atenção: Não tente substituir o amortecedor a gás! Tal deve ser realizado por uma equipa técnica especializada.

ES

Ruedas:

Todas las ruedas utilizadas cumplen con la normativa **DIN 12529**. Las sillas vienen equipadas de serie con ruedas para moquetas. Para el uso en suelos duros se recomiendan las ruedas blandas por razones de seguridad, y éstas deben ser mencionadas expresamente a la hora de hacer el pedido. Disponible con ruedas o con deslizadores.

Pistón de gas:

La silla giratoria Very está equipada con el pistón conforto. El pistón de gas está sujeto al desgaste normal del uso. Si se ha de sustituir, por favor contacte con su distribuidor.

Atención: ¡no intente cambiar el pistón de gas usted mismo! Déjeselo a los expertos.

RU

Ролики:

Применяемые нами ролики соответствуют требованиям **DIN 12529**. В стандартной комплектации кресло поставляется с твердыми роликами для пола с мягким покрытием. Если ваше кресло будет использоваться на твердом полу, то вам нужны мягкие ролики. Данная замена необходима из соображения правил техники безопасности. На это необходимо обратить внимание при оформлении заказа. Предоставляются на выбор Колесики или Роликовые опоры.

Газпатрон:

Very поставляется в виде рабочего кресла с газпатроном conforto-Lift. Газпатрон является быстроснашиваемым элементом конструкции. В случае необходимости его замены, просьба обращаться к вашему поставщику.

Внимание: замену газпатрона должны проводить только соответствующие подготовленные специалисты.

HU

Görgök:

Görgöink megfelelnek a **DIN 12529-es** szabványnak. A székek alapfelszereltségként szőnyegpadlóhoz való görgökkel készülnek. Ha Ön kemény padlón kívánja használni a széket, akkor puha görgökre van szüksége. Ebben az esetben célszerű a görgöket biztonsági okokból kicserélni. Ezt érdemes már a szék megrendeléskor figyelembe venni. Kívánság szerint választhatók görgők vagy siklók.

Gázrugó:

A Very szék conforto-gázrugóval készül. A gázrugó olyan alkatrész, amelynek a cseréje kopás miatt idővel szükségessé válhat, ebben az esetben szakkereskedőhöz kell fordulni.

Figyelem: A gázrugót csak szakembernek szabad javítani!

CZ

Kolečka:

Námi dodaná kolečka odpovídají normě **DIN 12529**. Standardně je vaše židle vybavená kolečky na měkkou podlahu (koberec). Pokud používáte tvrdou podlahu (parkety, dlažba) doporučujeme zvolit měkká kolečka. Prosim' zohledněte toto při vaší objednávce. Dle volby kolečka nebo kluzáky.

Plynový píst:

Very je jako pracovní židle dodávaná s pístem conforto. Tento podléhá opotřebení – v případě výměny kontaktujte prosím Vašeho autorizovaného prodejce.

Pozor – veškeré práce s plynovým pístem přenechejte proškolenému personálu.

Upholstery care:

comforto textiles are comfortable due to their air permeability and absorbent qualities. To maintain the appearance of the upholstery, brush or vacuum occasionally. To remove stains or to brighten up the colours, use an appropriate spray cleaner, following the manufacturer's instructions. Brush off dried foam residue thoroughly.

Leather care:

Care is hardly necessary – a natural patina is desirable. Dust leather furnishings regularly with a soft cloth. In case of heavy soiling, use a damp, not wet, chamois leather or cloth dipped in a lukewarm mild soap solution.

Plastic care:

Use a standard household cleaning agent or lukewarm soap solution. Avoid thinner.

UK

Pflege der Bezüge:

comforto-Stoffbezüge bringen Komfort durch Luftdurchlässigkeit und Absorptionsvermögen. Zur Pflege gelegentlich mit Bürste oder Staubsauger reinigen. Trockenschaum-Reinigung (gemäß Anleitung auf den handelsüblichen Reinigungspräparaten) für Entfernung von Schmutzflecken, Druckstellen und zur Farbauffrischung. Getrocknete Schaumrückstände gründlich ausbürsten.

Lederpflege:

Pflege ist kaum erforderlich – eine natürliche Patina ist wünschenswert. Stauben Sie Ihre Ledermöbel mit einem weichen Tuch regelmäßig ab. Bei stärkerer Verschmutzung Fensterleder oder Lappen in handwarme Feinwaschmittellösung tauchen, gut auswringen und das Leder feucht, aber nicht zu nass, abwischen.

Pflege der Kunststoffschale:

Verwenden Sie handelsübliche Reinigungsmittel oder lauwarme Seifenlauge. Vermeiden Sie Lösemittel.

DE

Entretien du revêtement tissu :

Les tissus conforto sont confortables grâce à leur perméabilité et leur qualité d'absorption. Pour conserver la bonne tenue du revêtement, vous pouvez le brosser ou l'aspirer occasionnellement. Pour enlever les tâches ou pour raviver les couleurs, veuillez utiliser un spray nettoyant approprié, suivant les instructions du fabricant. Enlevez soigneusement les résidus de mousse à la brosse.

Entretien du cuir :

L'entretien est à peine nécessaire – Une patine normale est souhaitable. Épongez le siège en cuir régulièrement avec un chiffon doux. En cas de salissure importante, employez un chiffon non humide, une peau de chamois ou un tissu plongé dans une solution de savon douce et tiède.

Pour le nettoyage :

Utilisez un produit d'entretien standard ou de l'eau savonneuse tiède. Éviter les diluants.

FR

Onderhoud van stoffen:

comforto stoffen zijn comfortabel door hun luchtdoorlatendheid en hun absorptievermogen. Om de stof mooi te houden zo nu en dan stofzuigen of zachtjes afborstelen. Gebruik een droogschuim om eventuele vlekken of drukplekken te verwijderen of de kleur op te frissen. Volg de gebruiksaanwijzing nauwgezet op. Opgedroogde schuimresten grondiger verwijderen.

Lederonderhoud:

Onderhoud is nauwelijks nodig – een natuurlijk patina is gewenst. Veeg uw lederen meubel regelmatig af met een zachte doek. Bij sterke vervuiling een zemen lap of doek in een handwarm sopje van fijnwas-middel dopelen, goed uitwringen en het leer vochtig, maar niet te nat, afvegen.

Onderhoud van de kunststof rugleuning:

Gebruik een standaard schoonmaakmiddel of een doek met lauw-warm water. Vermijd oplosmiddelen.

NL

Manutenzione del rivestimento:

I tessuti conforto sono di ottima qualità per via delle loro caratteristiche di traspirabilità e di assorbimento. Per mantenere in buone condizioni il rivestimento, si consiglia di pulirlo di tanto in tanto con una spazzola o con l'aspirapolvere. Per rimuovere le macchie e ravvivare i colori utilizzare un apposito spray a secco (seguire le modalità d'uso riportate sulle confezioni dei detergenti), spazzolando bene per eliminare eventuali residui.

Pulizia e manutenzione del rivestimento in pelle:

Non è necessario alcun trattamento particolare - una patina naturale è un fattore positivo. Togliere regolarmente la polvere con un panno morbido. Se la pelle presenta macchie persistenti, pulirla con un panno morbido o una pelle di daino precedentemente bagnati in acqua tiepida e detersivo delicato, quindi ben strizzati prima di utilizzarli sulla pelle.

Pulizia e manutenzione della plastica:

Si consiglia di utilizzare un detergente standard o sapone diluito in acqua tiepida. Non utilizzare solventi.

IT

Manutenção do revestimento:

Os têxteis da conforto são confortáveis devido à sua permeabilidade ao ar e qualidades de absorção. Para manter a aparência do revestimento, escove ou aspire ocasionalmente. Para remover manchas e dedadas ou avivar a cores, use um sempre um produto de limpeza apropriado, seguindo as instruções do fabricante. Escove sempre os resíduos de espuma seca.

Manutenção da pele:

O cuidado é raramente necessário – é sempre aconselhável um produto natural. Limpe o pó regularmente com um pano macio. No caso de estar muito sujo, use um pano húmido, não molhado, ou pele de camurça humedecida numa solução tépida de neutro.

Manutenção do plástico:

Utilize um detergente de limpeza doméstica normal ou uma solução tépida de sabão. Não utilizar diluente.

PT

Mantenimiento de la tapicería:

Los tejidos conforto destacan por sus características de transpiración y absorción. Para mantener el buen aspecto de la tapicería es aconsejable cepillarla o aspirarla de vez en cuando. Para quitar manchas y marcas o brillantar los colores, utilice un limpiador en spray apropiado y siga las instrucciones del fabricante. Cepille los restos de espuma seca a fondo.

Mantenimiento de la piel:

No necesita apenas mantenimiento. Es conveniente la aplicación de una pátina de un producto natural. Quite el polvo del mobiliario de piel con un paño suave a menudo. En caso de gran suciedad, use una gamuza húmeda, no demasiado mojada, o un paño mojado en una solución tibia de jabón neutro.

Mantenimiento del plástico:

Utilizar un producto de limpieza doméstica estándar o una solución tibia de jabón neutro. Evitar disolventes.

ES

Уход за обивкой:

Тканевая обивка comforto обеспечивает комфорт сидения благодаря воздухопроницаемости и поглощающим свойствам отделки. Для ухода за обивкой достаточно использовать щетку или пылесос. Обработка сухой пеной применяется для удаления пятен грязи, вмятин и для обновления цвета обивки (проводить в соответствии с инструкциями производителя бытовых чистящих средств). Засохшие остатки пены хорошо вычистить щеткой.

Уход за кожей:

Уход практически не требуется. Желательно использовать натуральную патину. Регулярно протирайте от пыли вашу кожаную мебель мягкой тряпкой. При более значительном загрязнении возьмите кусок замши для протирки оконных стёкол или тряпку, смочите ее в теплом растворе мягкодействующего моющего средства, отожмите, и влажной, но не слишком мокрой тряпкой, протрите кожу.

Уход за пластиком:

Использовать чистящее средство, либо теплый мыльный раствор. Избегайте использования разбавителя.

RU

Szövet tisztítása:

A comforto szövetek jó szellőzésűeknek és megfelelő összetételűeknek köszönhetően emelik a székek komfortérzetét. Kéfével vagy porszívóval tisztíthatók. Szennyeződések, foltok eltávolításához, színrítisítéshez szárazhabos tisztítás ajánlott (a tisztítószereken lévő útmutató figyelembevételével). A száraz habot gondosan ki kell kefélni a szövetből.

Bőrhuzat ápolása:

Alig van szükség ápolásra. Célszerű a bőrfelületet időnként puha törölrúhával portalanítani. Erősebb szennyeződés esetén szárazbőr törölrúha használatát ajánljuk, amit kímélő mosóporos, kézmeleg vízbe kell mártani, jól kicsavarni, majd a bőrfelületet letörölni.

Műanyag ápolása:

Használjon általános háztartási tisztítószerrel vagy langyos szappanos vizet. Kerülje a hígító használatát.

HU

Péče o potahy:

Potahy conforto jsou vzhledem ke své propustnosti vzduchu a absorpčním schopnostem komfortní pro sezení. Vyčistěte je občas kartáčem anebo vysavačem. Pro odstranění skvrn a osvěžení barev použijte na trhu dostupnou suchou pěnu a postupujte dle návodu výrobce. Po použití jemně vykartáčujte.

Péče o kožené potahy:

Péče není téměř zapotřebí – žádána je přirozená patina. Odstraňte pouze prach navlhčenou prachovkou. Větší znečištění odstraňte pomocí vlhkého, ne mokrého, hadru.

Péče o umělou hmotu:

Použijte standardní čisticí prostředky pro domácnost nebo vlažný mýdlový roztok. Vyvarujte se ředidla.

CZ

Warranty:

Your new comforto chair is designed in accordance with the latest physiological and ergonomic standards using state of the art technology. Haworth has been certified according to **DIN EN ISO 9001-2008**. Continuous quality control combined with craftsmanship in production guarantees solid functionality and enables Haworth to provide extensive warranties for the product as stated in the General Conditions of Sale and Delivery. This warranty excludes the results of obvious maltreatment, or wear and tear to the upholstery and the effects of normal usage. After production has been discontinued, we pledge to offer 5 years of service, replacement parts or alternative solutions.

Environmental facts:

comforto chairs are designed to last for a very long time. Care is taken to conserve energy and protect the environment when procuring the necessary materials and during production. Haworth feels responsible for its products for the product's entire life span. Consequently, Haworth has been certified according to **DIN EN ISO 14001-2004**. At the end of its "working life", the chair should not be scrapped. For a small recycling and return shipment fee, the chair will be disassembled. Metal and specially marked plastic elements will be sorted, metal melted down, plastic reprocessed to granular form and re-used for new production. The remaining materials will be disposed of in a responsible way. Please find the contact details of the respective international subsidiaries on the reverse.

Garantie:

Ihr neuer comforto-Stuhl ist nach den neuesten arbeitsphysiologischen und ergonomischen Gesichtspunkten entwickelt worden und entspricht dem aktuellen Stand der Technik. Das Gesamtunternehmen Haworth wurde nach **DIN EN ISO 9001-2008** zertifiziert. Ständige Qualitätskontrollen sowie eine sorgfältige Verarbeitung gewährleisten eine solide Funktionsfähigkeit und ermöglichen die Haworth-Garantie entsprechend den am Tage der Auslieferung geltenden allgemeinen Verkaufs- und Lieferungsbedingungen. Ausgenommen davon sind Stoß- und Reißschäden an Polsterbezügen durch offensichtlich unsorgfältige Behandlung sowie durch natürlichen Verschleiß entstehende Schäden. Nach Auslauf der Produktion verpflichten wir uns, mindestens 5 Jahre Service, Ersatzteile oder Ersatzlösungen anzubieten.

Zum Thema Umwelt:

comforto-Stühle sind für den Langzeitgebrauch entwickelt. Bei der Materialbeschaffung und der Produktion wurde auf Energieersparnis und Umweltverträglichkeit geachtet. Haworth sieht sich als Hersteller "zeitlebens" verantwortlich für seine Produkte. Aus diesen genannten Gründen hat Haworth sich nach der **DIN EN ISO 14001-2004** zertifizieren lassen. Am Ende seines "Berufslebens" sollte der Stuhl nicht auf der Mülldeponie landen. Gegen eine geringe Recycling-Gebühr und kraftfreie Rücksendung wird der Stuhl in seine Bestandteile zerlegt. Metalle und die gekennzeichneten Kunststoff-Elemente werden sortiert, Metalle eingeschmolzen, Kunststoffe zu Granulat verarbeitet und dann in den Produktionskreislauf zurückgeführt. Reststoffe werden fachgerecht entsorgt. Die Kontaktdaten der jeweiligen Landesgesellschaft entnehmen Sie bitte der Rückseite.

Garantie :

Votre nouveau siège comforto a été créé dans le respect des derniers critères ergonomiques et physiologiques selon une technologie ultra moderne. Haworth a été certifié **DIN EN ISO 9001-2008**. Des contrôles qualité réguliers ainsi que l'expertise de la production garantissent la fiabilité des produits et permettent à Haworth de fournir des garanties étendues conformément aux Conditions Générales de Vente. Cette garantie n'est pas valable en cas de mauvaise utilisation évidente ou d'état d'usure normal. Après l'arrêt de la production, nous nous engageons à proposer au moins durant 5 ans le service, les pièces de rechange ou des solutions de remplacement.

Respect de l'environnement :

Les sièges comforto ont été créés pour durer longtemps. Un soin est apporté pour économiser l'énergie et protéger l'environnement pendant toutes les étapes de la vie du produit. Haworth adopte une attitude responsable tout au long du cycle de vie des produits. Pour toutes ces raisons, Haworth a été certifié **DIN EN ISO 14001-2004**. A la fin de sa vie, le siège ne doit pas être mis à la poubelle. Avec une petite participation « recyclage », le siège sera retourné gratuitement chez Haworth pour être démonté. Le métal et les éléments en plastique marqués seront triés, le métal sera fondu, le plastique reprendra sa forme granulaire pour être réutilisé en production. Les matériaux restants seront eux aussi gérés de manière responsable. Vous trouverez les données de contact de la Société nationale respective au verso.

UK

Garantie:

Uw nieuwe comforto-stoel is ontworpen volgens de laatste fysiologische en ergonomische normen en voldoet aan de nieuwste stand van de techniek. De volledige onderneming Haworth is **DIN EN ISO 9001-2008**-gecertificeerd. Voortdurende kwaliteitscontrole en een zorgvuldige productie garanderen een duurzame bruikbaarheid, en maken de Haworth-garantie mogelijk, overeenkomstig de op de dag van levering geldende verkoop- en leveringsvoorwaarden. Uitgezonderd daarvan zijn stoot- en scheur schade aan de bekleding door een duidelijk onvoorzichtige behandeling en schade, of ontstaan door natuurlijke slijtage. Na stopzetting van de productie verzekeren wij minimum 5 jaar service, vervangingsstukken of vervangende oplossingen.

Omtrent het milieu:

comforto stoelen zijn ontworpen om lang mee te gaan! Bij de materiaalinkoop en de productie werd aandacht besteed aan energiebesparing en het leefmilieu. Haworth voelt zich als producent verantwoordelijk voor zijn producten. Dat is de reden dat Haworth zich volgens **DIN EN ISO 14001-2004** liet certificeren. Bij het einde van zijn levensduur mag de stoel niet bij het afval belanden. Tegen een kleine recyclevergoeding wordt de bureaustoel gedemonteerd. Metalen en kunststof bestanddelen worden gesorteerd; metaal wordt gesmolten, kunststof verwerkt tot granulaat, en terug in de productiekringloop opgenomen. De overige materialen worden op een verantwoorde manier afgevoerd. De contactgegevens van de betreffende vertegenwoordigingen per land kunt u ontlenuen aan de achterzijde.

Garanzia:

La vostra nuova sedia comforto è stata concepita e realizzata secondo i più moderni criteri ergonomici e tecnologie all'avanguardia. Il marchio Haworth possiede la certificazione **DIN EN ISO 9001-2008**. Continui controlli di qualità abbinati all'abilità artigianale nella produzione garantiscono una solida funzionalità e consentono ad Haworth di fornire la garanzia dei propri prodotti secondo le condizioni generali di vendita e fornitura, a partire dal giorno stesso della consegna. Questa garanzia esclude ogni uso improprio della seduta (danni ai rivestimenti dovuti a urti e strappi) o deterioramento legato alla normale usura. Anche quando smettiamo di produrre un prodotto, offriamo i nostri servizi di assistenza alla clientela, parti di ricambio o soluzioni alternative per almeno 5 anni.

Rispetto dell'ambiente:

Le sedie comforto sono state realizzate per durare a lungo. Nelle fasi di approvvigionamento di materiali e di produzione è stata dedicata particolare attenzione al risparmio energetico e al rispetto ambientale. Haworth si ritiene pertanto responsabile per l'intera durata dei propri prodotti. Per questi motivi, Haworth ha ottenuto la certificazione di conformità **DIN EN ISO 14001-2004**. Quando il ciclo di vita della sedia è giunto al termine, essa non deve essere smaltita in discarica. A fronte di una minima spesa di riciclaggio e senza alcun costo di trasporto, la sedia resa all'azienda viene smontata nei rispettivi singoli componenti. Gli elementi in metallo e quelli in plastica contrassegnati vengono separati - i metalli vengono fusi, la plastica trasformata in granulato - e quindi reintrodotti nel ciclo produttivo. I materiali residui vengono smaltiti nel rispetto dell'ambiente. Nell'ultima pagina sono elencati i dati di contatto per le nostre varie sedi nazionali.

Garantia:

A sua nova cadeira comforto foi concebida de acordo com os últimos padrões fisiológicos e ergonómicos usando a última tecnologia. A Haworth foi certificada de acordo com a norma **DIN EN ISO 9001-2008**. Controlos de qualidade continuo combinado com a especialização da produção garantem uma funcionalidade sólida e permitem à Haworth fornecer garantia uma extensa para o produto como indicado nas Condições Gerais de Venda e Entrega. Esta garantia não abrange um manuseamento incorrecto evidente, fissuras do revestimento ou desgaste provocado pela utilização normal. Após suspensão da produção, garantimos um mínimo de 5 anos de assistência técnica, de fornecimento de peças sobresselentes ou de soluções equivalentes.

Questões ambientais:

As cadeiras comforto foram projectadas para durar muito tempo, tendo sido considerado o cuidado de preservação de energia durante a produção e protecção do ambiente no momento de fornecimento dos materiais necessários para o seu fabrico. A Haworth sente-se responsável pelos seus produtos e pelo seu ciclo de vida. Por estas razões, a Haworth foi certificada pela norma **DIN EN ISO 14001-2004**. No fim da sua vida útil, a cadeira não deve ser deixada fora. Por uma pequena taxa de reciclagem, esta pode ser devolvida gratuitamente à Haworth para ser desmontada. O metal, e especialmente os elementos em plástico identificados serão separados, o metal será derretido, o plástico reaproveitado de uma forma granulada para reutilização numa e reutilizado para uma nova produção. Os restantes materiais serão destruídos de forma responsável. Os dados de contacto da nossa filial no seu país encontram-se no verso.

NL

DE

IT

FR

PT

Garantía:

Su nueva silla de confort ha sido diseñada de acuerdo a las más recientes normas fisiológicas y ergonómicas utilizando la última tecnología. Haworth ha sido certificada de acuerdo a la norma **DIN EN ISO 9001-2008**. Los continuos controles de calidad combinados con una minuciosa elaboración garantizan una sólida funcionalidad y permiten a Haworth proporcionar una amplia garantía para el producto, tal y como está indicado en las Condiciones Generales de Venta y Entrega. Esta garantía excluye los resultados de usos impropios del producto, desgaste normal de la tapicería o posibles efectos del uso habitual. Una vez terminada la producción, nos comprometemos a ofrecer servicio, piezas de recambio o soluciones alternativas durante 5 años, como mínimo.

Cuestiones medioambientales:

Las sillas de confort han sido diseñadas para tener una larga vida útil. En la elección del material y la producción se han respetado la preservación energética y el impacto medioambiental. Haworth se siente responsable de sus productos y de la vida de los mismos. Por estas razones, Haworth ha sido certificada de acuerdo a la **DIN EN ISO 14001-2004**. Al final de su "vida útil" la silla no debe ser desechada. A cambio de unos gastos mínimos de reciclaje y transporte de devolución gratuito, la silla será desmontada. El metal y los elementos de plástico marcados especialmente serán clasificados, el metal fundido y el plástico procesados en forma granulada para ser reutilizado en nuevas producciones. El material restante será eliminado de manera responsable. Al dorso podrá consultar los datos de contacto de las respectivas compañías nacionales.

ES

Гарантия:

Ваше новое кресло комфорта разработано с учетом самых современных методов организации физиологии труда и эргономики, и отвечает последнему слову техники. Предприятие Haworth прошло комплексную сертификацию в соответствии с **DIN EN ISO 9001-2008**. Постоянный контроль качества и тщательная организация производства обеспечивают надежную функциональность выпускаемой продукции, и дают предприятию Haworth возможность обеспечения гарантии в соответствии с общими условиями продаж и поставок, действующими на день поставки. За исключением дефектов от ударов или разрывов мягкой обивки, появившихся по причине явно небрежного пользования или в результате естественного износа. После снятия с производства мы обязуемся в течении минимум 5-ти лет предлагать сервис, запчасти и альтернативные решения.

Окружающая среда:

Кресла комфорта рассчитаны на долгий срок службы. При выборе материалов и производстве кресел особое внимание уделялось экономии энергозатрат и экологической совместимости. Haworth считается производителем, несущим «пожизненную» ответственность за свои изделия. На этом основании предприятие Haworth прошло сертификацию в соответствии с **DIN EN ISO 14001-2004**. В конце своей «профессиональной деятельности» кресло не должно попасть на свалку. За небольшую плату за вторичное использование и после бесплатной обратной отправки производителю кресло будет разобрано на составные части. Металлические и пластмассовые элементы с соответствующей маркировкой будут отсортированы. Металлы пойдут на переплавку, пластмассы будут переработаны в порошок. Полученные материалы будут повторно использованы в производстве. Остаточные материалы будут утилизированы по всем правилам. Контактные данные общества в соответствующей стране Вы найдете на обратной стороне.

RU

Garancia:

Az Ön komforto székét a legújabb munkapszichológiai és ergonómiai szempontok figyelembevételével fejlesztettük ki, amely megfelel az aktuális műszaki követelményeknek. A Haworth vállalat **DIN EN ISO 9001-2008** tanúsítvánnyal rendelkezik. A termék megbízható működésének alapja a gondos elkészítés és folyamatos minőségellenőrzés, amely lehetővé teszi az érvényes eladási és szállítási feltételekben vállalt garancia biztosítását. Nem minősülnek garanciális hibának az olyan ütéstől eredő sérülések, szakadások, amelyek nyilvánvalóan gondatlan kezelés következményei ill. az anyag természetes kopása. Kötelezzük magunkat, hogy a gyártás befejezése után legalább öt évig biztosítunk szervizt, alkatrészeket és cseremegoldásokat.

Környezetvédelem:

A komforto székeket hosszú használatra fejlesztettük ki. Az anyagfelhasználásnál és a gyártásnál egyaránt figyelembe vettük az energiatakarékossági és a környezetvédelmi követelményeket. A Haworth felelősnek érzi magát a termékekért a termék teljes „élettartama” alatt. Ezért készítettük el a **DIN EN ISO 14001-2004** tanúsítványt. Ennek az a célja, hogy azok a székek, amelyeket már nem kívánnak használni, ne egy szeméttelre kerüljenek. Egy csekély újrahasznosítási díj ellenében, ingyenes visszaszállítással visszajutnak a gyárba, ahol szétszerelik őket. A fém alkatrészeket beolvasztják, a műanyagból granulátum készül, és visszakerül a termelési folyamatba. A fennmaradó anyagok szakszerűen megsemmisítésre kerülnek. A különböző országokban működő társaságok elérésének adatai a hátoldalon találhatóak.

HU

Záruka:

Vaše nová židle komforto byla vyvinuta s ohledem na splnění nejnovějších pracovních-fyziologických a ergonomických kritérií podle aktuálního stavu techniky. Společnost Haworth je dále certifikována dle normy **DIN EN ISO 9001-2008**. Stálá kontrola kvality a pečlivé zpracování při výrobě zaručují solidní funkčnost a umožňují poskytnout dlouhodobou záruku dle „Všeobecných obchodních podmínek”. Vyloučeny jsou škody způsobené nesprávným nebo nešetřným zacházením a rovněž přirozené opotřebení. Zavazujeme se k tomu, že po ukončení výroby, nejméně 5 let budeme nabízet servis, náhradní díly nebo náhradní řešení.

Ekologie:

Židle komforto jsou vyvinuty pro dlouhodobé užívání. Při volbě materiálů a při samotné výrobě se hledí na úspory energie a životní prostředí. Z tohoto hlediska cítí Haworth „celoživotní” zodpovědnost za svoje výrobky. Proto je také certifikován dle normy **DIN EN ISO 14001-2004**. Na konci své „pracovní dráhy” nemá židle skončit na skládce. Oproti recyklačnímu poplatku se židle rozloží na jednotlivé části a roztřídí podle materiálu. Kovy se roztaví, plasty se zpracují na granulát a vrátí se zpět do výrobního cyklu. Zbytkové části a materiály se odborně recyklují. Kontaktní údaje k příslušné zemské společnosti najdete na zadní straně.

CZ

art.collection
castelli
comforto
dyes

Benelux

Haworth Benelux B.V.
Archimedesbaan 2
3439 ME Nieuwegein
The Netherlands
Tel. +31 30 287 70 60
Fax +31 30 287 70 69

Czech Republic

Haworth Czech s.r.o.
The Park
V Parku 2316/12
148 00 Praha 4 - Chodov
Czech Republic
Tel. +420 272 657 240
Fax +420 272 657 248

France

Haworth S.A.S.
166, Rue du Fbg. St. Honoré
75008 Paris
France
Tel. +33 1 4564 4500
Fax +33 1 4564 4545

Germany

Haworth GmbH
Communication Center
Am Deisterbahnhof 6
31848 Bad Münder
Germany
Tel. +49 5042 501 0
Fax +49 5042 501 200

Hungary

Haworth Hungary Kft.
Alkotás Point Building
Alkotás út 50
1123 Budapest
Hungary
Tel. +36 1 201 40 10
Fax +36 1 201 19 95

Ireland

Haworth Ireland Ltd.
Five Lamps Place
Amiens Street
Dublin 1
Republic of Ireland
Tel. +353 1855 8840
Fax +353 1855 8851

Italy

Haworth S.p.A.
Via Einstein, 63
40017 San Giovanni in Persiceto
Bologna
Italy
Tel. +39 051 820111
Fax +39 051 826987

Portugal

Haworth Portugal SA
Estrada Consiglieri Pedroso, 68
Apartado 15
2746-955 Queluz
Portugal
Tel. +351 214 345 000
Fax +351 214 345 050

Spain

Haworth Spain Ltd.
C/Salvatierra 5
1ª planta
28034 Madrid
Spain
Tel. +34 91 3980 480
Fax +34 91 3980 481

Switzerland

Haworth Schweiz AG
Badstrasse 5
5737 Menziken
Switzerland
Tel. +41 62 765 51 51
Fax +41 62 765 51 52

United Kingdom

Haworth UK Ltd.
Cannon Court
Brewhouse Yard
St. John Street
London EC1V 4JQ
United Kingdom
Tel. +44 20 7324 1360
Fax +44 20 7490 1513

USA

Haworth Inc.
One Haworth Center
Holland MI 49423-9576
USA
Tel. +1 616 393 3000
Fax +1 616 393 1570